

SEAL SIZE	X
1.000" - 1.125"	1.250"
1.250"	1.312"
1.375" - 1.750"	1.437"
1.875" - 2.125"	1.500"
2.250" - 2.500"	1.562"
2.625" - 2.750"	1.625"

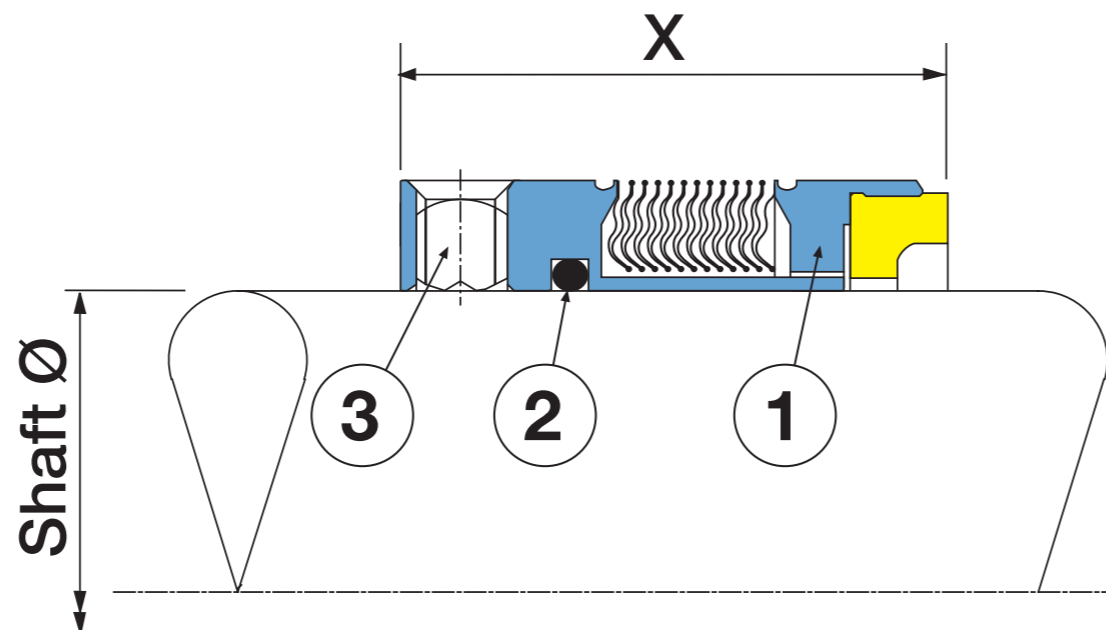

AESSEAL® is a Registered Trademark of AESSEAL plc  
 BSAI™ is a Trademark of AESSEAL plc  
 Viton® & Kalrez® are Registered Trademarks of DuPont Dow Elastomers.  
 Aflas® is a Registered Trademark of Asahi Glass Co.

# BSAI™

INTERNAL MECHANICAL SEAL

## INSTALLATION INSTRUCTIONS



ENVIRONMENTAL TECHNOLOGY

AESSEAL plc  
 Mill Close,  
 Templeborough,  
 Rotherham,  
 South Yorkshire,  
 England, S60 1BZ.  
 Tel: +44 (0) 1709 369966  
 Fax: +44 (0) 1709 720788  
[www.aesseal.com](http://www.aesseal.com)

ITEM	DESCRIPTION	MATERIAL - SHS Bellows Materials
1	Rotary Bellows Assembly	316L SS - Alloy 276 - 316L SS - Carbon / TC / SiC
2	O Ring	Viton® / EPR / Kalrez® / Aflas®
3	Drive Screws	Stainless Steel

ITEM	DESCRIPTION	MATERIAL - SAC Bellows Materials
1	Rotary Bellows Assembly	316L SS - AM 350 - C42 - Carbon / TC / SiC
2	O Ring	Viton® / EPR / Kalrez® / Aflas®
3	Drive Screws	Stainless Steel

ITEM	DESCRIPTION	MATERIAL - HHH Bellows Materials
1	Rotary Bellows Assembly	Alloy 276 - Alloy 276 - Alloy 276 - Carbon / TC / SiC
2	O Ring	Viton® / EPR / Kalrez® / Aflas®
3	Drive Screws	Alloy 276

**EN**

### Original Instructions

#### Pre-Installation Checks.

- (i) Shaft Outside Diameter is within tolerance  $\pm 0.002''$  ( $\pm 0.05\text{mm}$ )
- (ii) Shaft run out  $< 0.004''$  (0.1mm) T.I.R.
- (iii) Shaft end float  $< 0.005''$  (0.13mm).
- (iv) Fluid seal can be obtained on the Stuffing Box face.
- (v) There are no sharp edges over which the seal 'O' Ring (4) must pass.

NOTE: During installation protect the seal faces at all times. Do not touch, lubricate or allow dirt on the seal faces.

#### Installation instructions.

1. Mark shaft directly underneath lapped stationary face.
2. Obtain access within the Stuffing Box to allow the seal to be clamped to the shaft.
3. Measure seal working length from the first mark on the shaft to where the back of the seal is to be situated and mark the shaft again.
4. Lubricate the shaft with the grease provided.
5. NOTE: Overall seal assembly length = working length (x) + stationary protrusion inside the Stuffing Box.
6. Align back of seal with second mark.
7. Assemble Stuffing Box housing on to equipment (avoid damage to seal).
8. Remove protective coating from seal faces.
9. Offer stationary and gland follower to the Stuffing Box.
10. Use the shims provided to centre the stationary to the shaft by placing them between the stationary and the shaft in three equi-spaced positions.
11. Tighten the gland follower down evenly.
12. Spin the shaft by hand. Listen and feel for any shaft binding, etc.
13. Ensure the pump is primed prior to start up.

**DE**

### Übersetzung der Original-Anweisungen

#### Vormontagekontrollen

- (i) Der Wellenaußendurchmesser liegt innerhalb der Toleranzgrenzen von  $\pm 0,002''$  ( $\pm 0,05\text{mm}$ ).
  - (ii) Wellenschlag  $< 0,004''$  (0,1mm) Ablesung über den gesamten Meßbereich.
  - (iii) Axialspiel der Welle  $< 0,005''$  (0,13mm).
  - (iv) Erzielen einer Flüssigkeitsdichtung an der Stopfbuchsenfläche.
  - (v) Der dichtende O-Ring (4) darf über keine scharfen Kanten geführt werden.
- HINWEIS: Die Dichtflächen des rotierenden und stationären Teils sind bei der Montage stets zu schützen. Dichtflächen nicht berühren, einfetten oder verschmutzen lassen.

#### Montageanleitungen

1. Welle unmittelbar unterhalb der geläpften stationären Fläche markieren.
2. Stopfbuchse öffnen, um die Dichtung auf die Welle klemmen zu können.
3. Nutzlänge der Dichtung von der ersten Markierung auf der Welle bis zu der Stelle messen, wo die Dichtungsrückseite aufliegen soll, und die Welle erneut markieren.
4. Welle mit dem vorgesehenen Fett schmieren.
5. HINWEIS: Länge der fertig montierten Dichtung = Nutzlänge (x) + stationärer Vorsprung im Innern der Stopfbuchse.
6. Dichtungsrückseite mit zweite Markierung ausrichten.
7. Stopfbuchsengehäuse aufs Apparat montieren (Beschädigung der Dichtung vermeiden).
8. Schutzfolie von den Dichtungsflächen abziehen.
9. Stationärteil und Gehäusedeckel korrekt in die Stopfbuchse einsetzen.
10. Mit Hilfe der vorgesehenen Abstandshalter das Stationärteil auf der Welle zentrieren, indem sie an drei gleichweit entfernten Stellen zwischen dem Stationärteil und der Welle platziert werden.
11. Gehäusedeckel gleichmäßig anziehen.
12. Welle per Hand drehen. Darauf achten, ob die Welle schleift, usw.
13. Sicherstellen, daß die Pumpe vor dem Anlauf entlüftet wird.

IT ES FR PT NL NO DK FI SE

<p style="text-align: center;"><b>IT</b></p> <p><b>Traduzione delle istruzioni originali</b></p> <p><b>Controlli pre-installazione.</b></p> <p>(i) Il diametro esterno dell'albero ha una tolleranza <math>\pm 0,002''</math> (<math>\pm 0,05</math> mm)</p> <p>(ii) Eccentricità dell'albero <math>&lt; 0,004''</math> (0,1 mm) T.I.R.</p> <p>(iii) Gioco assiale dell'albero <math>&lt; 0,005''</math> (0,13 mm)</p> <p>(iv) Si può ottenere la tenuta del fluido sulla faccia della camera stoppa.</p> <p>(v) Non ci sono bordi affilati su cui deve passare l' O-Ring (4) di tenuta.</p> <p>N.B.: Durante l'installazione proteggere sempre le facce della tenuta. Non toccare, non lubrificare o sporcare le facce della tenuta.</p> <p><b>Norme d'installazione.</b></p> <ol style="list-style-type: none"> <li>Contrassegnare l'albero direttamente sotto la faccia lappata dello stationario.</li> <li>Accedere all' interno della camera stoppa per consentire alla tenuta di essere fissata all'albero.</li> <li>Misurare la lunghezza operativa della tenuta, dal primo contrassegno sull'albero sino a dove si deve posizionare la parte posteriore della tenuta, e contrassegnare di nuovo l'albero.</li> <li>Lubrificare l'albero con il grasso di silicone fornito.</li> <li>N.B.: Lunghezza totale del gruppo tenuta = lunghezza operativa (x) + sporgenza dello stationario all'interno della camera stoppa.</li> <li>Allineare la parte posteriore della tenuta con il secondo contrassegno.</li> <li>Montare l'alloggiamento della camera stoppa sull'apparecchiatura (evitare di danneggiare la tenuta).</li> <li>Togliere il rivestimento protettivo dalle facce di tenuta.</li> <li>Installare lo stationario e la flangia sulla camera stoppa.</li> <li>Usare gli spessori forniti per centrare lo stationario sull'albero, posizionandoli tra lo stationario e l'albero in tre posizioni equidistanti.</li> <li>Stringere uniformemente la flangia.</li> <li>Ruotare l'albero a mano. Sentire se vi sono eventuali inceppamenti dell'albero, ecc.</li> <li>Assicurarsi che la pompa sia adescata prima dell'avviamento.</li> </ol>	<p style="text-align: center;"><b>ES</b></p> <p><b>Traducción de instrucciones originales</b></p> <p><b>Comprobaciones antes de la instalación.</b></p> <p>(i) Diámetro exterior del eje dentro de una tolerancia de <math>\pm 0,05</math> mm (<math>0,002</math> plg).</p> <p>(ii) Descentramiento del eje <math>&lt; 0,1</math> mm (<math>0,004</math> plg) (lectura total del indicador).</p> <p>(iii) Movimiento axial del extremo del eje <math>&lt; 0,13</math> mm (<math>0,005</math> plg).</p> <p>(iv) Puede obtenerse un sellado del fluido en la cara de la cajera.</p> <p>(v) No hay cantos vivos sobre los que tenga que pasar la junta tórica (4).</p> <p>NOTA: Durante la instalación protege las caras del cierre en todo momento. No toque, ni lubrique ni permita que se ensucien las caras del cierre.</p> <p><b>Instrucciones para la instalación.</b></p> <ol style="list-style-type: none"> <li>Haga una marca en el eje directamente debajo de la cara estacionaria lapeada.</li> <li>Obtenga acceso al interior de la cajera para que el cierre se sujete firmemente en el eje.</li> <li>Mida la longitud de trabajo del cierre desde la primera marca en el eje hasta el punto donde se situará la contracara del cierre y haga una segunda marca en el eje.</li> <li>Lubrique el eje con la grasa proveída.</li> <li>NOTA: Longitud total del conjunto del cierre = longitud de trabajo (x) + resalte estacionario en el interior de la cajera.</li> <li>Alinee la contracara del cierre con la segunda marca.</li> <li>Monte el alojamiento de la cajera en el equipo (teniendo cuidado de no dañar el cierre).</li> <li>Quite el recubrimiento protector de las caras del cierre.</li> <li>Coloque la junta estacionaria y la tuerca del prensaestopas en la cajera.</li> <li>Use los suplementos de ajuste provistos para centrar la junta estacionaria en el eje, colocándolos entre la junta y el eje en tres posiciones equidistantes.</li> <li>Apriete uniformemente la tuerca del prensaestopas.</li> <li>Haga girar a mano el eje. Escuche y examine al tacto para comprobar si hay acuífamiento del eje, etc.</li> <li>Verifique que la bomba está cebada antes de la puesta en marcha.</li> </ol>	<p style="text-align: center;"><b>FR</b></p> <p><b>Traduction de la notice originale</b></p> <p><b>Contrôles avant montage.</b></p> <p>(i) Le diamètre extérieur de l'arbre est dans les limites de la tolérance de <math>\pm 0,05</math> mm.</p> <p>(ii) Excentricité de l'arbre <math>&lt; 0,1</math> mm maximum - jeu radial.</p> <p>(iii) Jeu axial de l'arbre <math>&lt; 0,13</math> mm.</p> <p>(iv) On obtient l'étanchéité aux fluides au niveau de la face du presse-étoupe.</p> <p>(v) Éviter toute arête vive pour le passage du joint torique de la garniture (4).</p> <p>N.B.: Pendant le montage, protéger les faces de la garniture en permanence. Ne pas toucher ni laisser des traces de graisse ou d'impuretés sur les faces de la garniture.</p> <p><b>Instructions de montage.</b></p> <ol style="list-style-type: none"> <li>Faire un repère sur l'arbre directement sous la face rodée à 2 Bandes d'Hélium du grain fixe.</li> <li>Accéder à l'intérieur du presse-étoupe pour pouvoir fixer la garniture sur l'arbre.</li> <li>Mesurer la longueur du travail de la garniture entre le premier repère effectué sur l'arbre et l'emplacement à l'arrière de cette garniture et marquer à nouveau l'arbre.</li> <li>Lubrifier l'arbre avec la graisse fournie.</li> <li>N.B.: Longueur totale de l'ensemble garniture = longueur de travail (x) + longueur du nez du stationnaire devant rentrer dans la boîte à garniture.</li> <li>Aligner l'arrière de la garniture sur le deuxième repère.</li> <li>Monter le boîtier de presse-étoupe sur l'équipement (éviter d'endommager la garniture).</li> <li>Retirer le revêtement protecteur des faces de la garniture.</li> <li>Présenter le grain fixe et le chapeau de presse-étoupe au presse-étoupe.</li> <li>Utiliser les cales d'épaisseur fournies pour centrer le grain fixe sur l'arbre, en les plaçant entre le grain fixe et l'arbre en trois points équidistants.</li> <li>Serrer le chapeau de presse-étoupe de façon égale.</li> <li>Faire tourner l'arbre à la main. Écouter et sentir à la main si l'arbre grippe.</li> <li>S'assurer que la pompe est amorcée avant de la mettre en marche.</li> </ol>	<p style="text-align: center;"><b>PT</b></p> <p><b>Tradução de manual de instruções original</b></p> <p><b>Verificações anteriores à instalação.</b></p> <p>(i) Diâmetro externo do veio deve estar dentro dos limites de tolerância <math>\pm 0,002''</math> (<math>\pm 0,05</math> mm).</p> <p>(ii) Excentricidade do eixo <math>&lt; 0,004''</math> (0,1 mm). Leitura total do Indicador (T.I.R.).</p> <p>(iii) Folga axial do eixo <math>&lt; 0,005''</math> (0,13 mm).</p> <p>(iv) Certifique-se que o fluido fica vedado na face da caixa de buçim.</p> <p>(v) Devem ser eliminadas todas as arestas vivas sobre as quais deva passar o vedante "O" ring (4).</p> <p>NOTA: Durante a instalação proteja sempre as faces de vedação do empanque. Não toque nestas faces, não as lubrifique, nem permita que se sujem.</p> <p><b>Instruções para a instalação.</b></p> <ol style="list-style-type: none"> <li>Marque o eixo diretamente abaixo da face estacionária polida.</li> <li>Estabeça acesso ao interior da caixa de buçim para permitir a fixação do vedante ao veio por meio de grampos.</li> <li>Meça o comprimento de trabalho do vedante desde a primeira marcação assinalada sobre o eixo até onde se irá localizar a parte posterior do vedante, e marque novamente o eixo.</li> <li>Lubrifique o eixo com a massa lubrificante fornecida.</li> <li>NOTA: Comprimento total do conjunto vedante = comprimento de trabalho útil (x) + saliência estacionária no interior da caixa de buçim.</li> <li>Alinhe a parte posterior do vedante com a segunda marcação.</li> <li>Monte o cárter da caixa de buçim no equipamento (evite danificar o vedante).</li> <li>Retire o revestimento de proteção das faces do vedante.</li> <li>Monte o componente estacionário e a coroa de buçim na caixa do mesmo.</li> <li>Utilize os calços de ajustes fornecidos para centralizar o componente estacionário sobre o eixo, colocando-os entre aquele e o eixo em três posições equidistantes.</li> <li>Aperte a coroa de buçim com uniformidade.</li> <li>Rode o veio manualmente e certifique-se de que não há nenhum ruído estranho, nem prisão de qualquer tipo, bem como nenhum empeno do próprio veio.</li> <li>Certifique-se de que ferrou a bomba antes de iniciar o seu funcionamento.</li> </ol>	<p style="text-align: center;"><b>NL</b></p> <p><b>Vertaling van de oorspronkelijke gebruiksaanwijzing</b></p> <p><b>Kontrole vóór montage:</b></p> <p>(i) De uitwendige as(bus) diameter ligt binnen een tol. van <math>\pm 0,002''</math> (<math>\pm 0,05</math> mm.)</p> <p>(ii) De radiale speling is minder dan <math>0,004''</math> (0,1 mm.)</p> <p>(iii) De axiale speling is minder dan <math>0,005''</math> (0,13 mm.)</p> <p>(iv) De plaatpakking dicht af tegen de stopbuskamer</p> <p>(v) Vermijdt scherpe randen waarover de as-o-ring (pos. 4) moet passeren.</p> <p>LET OP: TIJDENS DE MONTAGE MOETEN DE AFDICHTINGSVLAKKEN TE ALLEN TIJDE BESCHERMD BLIJVEN. VOORKOM DAT DE VLAKKEN AANGERAAKT WORDEN EN ZODOENDE VUIL EN/OFF VET WORDEN.</p> <p><b>Montage-voorschriften</b></p> <ol style="list-style-type: none"> <li>Markeer de as licht ter hoogte van de plaatpakking. (Gewoonlijk in lijn met de stopbusachterzijde).</li> <li>Verwijder het stopbusgedeelte opdat de SAI op de as(bus) kan worden bevestigd.</li> <li>Meet het seal in met behulp van het merkteken op de as tot aan de achterzijde van het SAI. Zet daar een nieuw merkteken.</li> <li>Smeer de as in met het meegeleverde (siliconen)vet.</li> <li>LET OP: de totale lengte v.d. dichting = werklengte (X) + stationair-gedeelte binnen de stopbus.</li> <li>Achterzijde v.d. afdichting aanbrengen op tweede merkteken (Haal de bouten gelijkmatig aan).</li> <li>Monteer het stopbusgedeelte. Zorg ervoor dat de afdichting niet wordt beschadigd.</li> <li>Verwijder de beschermingscoating van de rotor en stator.</li> <li>Bevestig de flens met stator tegen de stopbus.</li> <li>Gebruik de meegeleverde vulplaatjes om de stator te centreren door ze gelijkmatig tussen de stator en de as(bus) over 3 posities te verdelen.</li> <li>Trek de flens gelijkmatig aan tegen de stopbus.</li> <li>Verwijder de vulplaatjes, draai de as rond, voel en luister of er iets aanloopt.</li> <li>Alvorens op te starten zorg ervoor dat de pomp goed gevuld en ontlucht is.</li> </ol>
<p style="text-align: center;"><b>NO</b></p> <p><b>Oversettelse av originale instruksjoner</b></p> <p><b>Kontroller før montering.</b></p> <p>(i) Akselens ytterdiameter er innen en toleranse på <math>\pm 0,05</math> mm.</p> <p>(ii) Akselkast <math>&lt; 0,1</math> mm T.I.R.</p> <p>(iii) Akselens endeklaring <math>&lt; 0,13</math> mm.</p> <p>(iv) Væsketetning mot pakningsboksens flate.</p> <p>(v) O-ringen (4) må ikke gå over noen skarpe kanter.</p> <p>NB: under monteringen må tetningsflatene beskyttes til enhver tid. Flatene må ikke berøres, smøres eller bli forurenset på noen måte.</p> <p><b>Monteringsanvisninger.</b></p> <ol style="list-style-type: none"> <li>Sett merke på akselen, rett under glideflaten på den stasjonære ringen.</li> <li>Man må komme til pakningsboksen for at det skal være mulig å klemme tetningen til akselen.</li> <li>Mål tetningens arbeidslengde fra det første merket på akselen til det punkt hvor bakerste del av tetningen kommer til å befine seg på akselen, og sett så et nytt merke på akselen.</li> <li>Smør akselen med fett som følger med.</li> <li>NB: Største monterte tetningslengde = arbeidslengde (x) + stasjonært fremstikk inne i pakningsboksen.</li> <li>Rett bakerste del av tetningen opp med merke nr. 2.</li> <li>Sett pakningsboksens utstyret (pass på at tetningen ikke skades).</li> <li>Fjern det beskyttende belegget fra tetningens flater.</li> <li>Sett den stasjonære ringen og glandfølgeren i riktig stilling på pakningsboksen.</li> <li>Bruk mellomleggene som følger med for å sentrere den stasjonære ringen i forhold til akselen ved å sette disse inn mellom ringen og akselen på tre steder med like stor innbyrdes avstand.</li> <li>Trekk glandfølgeren jevnt til.</li> <li>Drei akselen for hånden. Lytt og føl om akselen "tar" noe sted.</li> <li>Se til at pumpen er primet før start.</li> </ol>	<p style="text-align: center;"><b>DK</b></p> <p><b>Oversættelse af oprindelige brugsanvisning</b></p> <p><b>Kontrolforanstaltninger inden monteringen.</b></p> <p>(i) Den udvendige akseldiameter ligger indenfor toleranceområdet <math>\pm 0,002''</math> (<math>\pm 0,05</math>mm)</p> <p>(ii) Akseludløb <math>&lt; 0,004''</math> (0,1mm) T.I.R.</p> <p>(iii) Aksial tolerance <math>&lt; 0,005''</math> (0,13mm).</p> <p>(iv) Der er adgang til vasketætningen på pakkåbelægningen.</p> <p>(v) Der er ingen skarpe kanter for 'O' tætningsringen (4) at passere.</p> <p>OBS: Husk altid at beskytte tætningsfladerne under monteringen. Man må ikke røre ved, smøre eller tillade snavs på tætningsfladerne.</p> <p><b>Monteringsvejledning.</b></p> <ol style="list-style-type: none"> <li>Afmærk akslen direkte under den polerede, stationære flade.</li> <li>Sørg for adgang indvendigt i pakkåsen, så tætningen kan fastspændes på akslen.</li> <li>Mål tætnings driftslængde fra det første mærke på akslen til det punkt hvor tætningen skal anbringes, og afmærk så akslen igen.</li> <li>Smør akslen med vedlagte smørefedt.</li> <li>OBS: Tætnings totallængde = driftslængden (x) + det stationære fremspring indvendigt i pakkåsen.</li> <li>Tætnings bagside afrettes med det andet mærke.</li> <li>Pakkåsehuset monteres på udstyret.</li> <li>Fjern overtrækket fra tætningsfladerne.</li> <li>Placer stationær- og pakningspåsætter på pakkåsen.</li> <li>Brug de vedlagte shims til at centrere den stationære del på akslen ved at anbringe dem mellem den stationære del og akslen i tre ækvipotentiairums positioner.</li> <li>Fastspænd pakningspåsætteren ligeligt.</li> <li>Drej akslen rundt med hånden. Kontroller at der ikke er akselbinding, osv.</li> <li>Sørg for at spæde pumpen inden den sættes i drift.</li> </ol>	<p style="text-align: center;"><b>FI</b></p> <p><b>Käännös alkuperäisestä ohjeesta</b></p> <p><b>Asennusta edeltävät tarkastukset.</b></p> <p>(i) Akselin ulkohalkaisijan mittapoikkeama on enintään <math>\pm 0,05</math>mm.</p> <p>(ii) Akselin säteisvällys on alle <math>0,1</math>mm.</p> <p>(iii) Aksiaalinen vällys on alle <math>0,13</math>mm.</p> <p>(iv) Tiivisteen runkolaipan tiiviste kohtaa tiivistepesän otsapinnan.</p> <p>(v) Akselilla ei ole teräviä kulmia, jotka voisivat vahingoittaa tiivisteiden o-rengasta, (pos.4).</p> <p>HUOM: Suojaa tiivisteiden pinnat asennuksen kaikissa vaiheissa. Älä kosketa tiivisteiden pintoja, äläkä voitele niitä tai päästä niihin likaa.</p> <p><b>Asennusohjeet</b></p> <ol style="list-style-type: none"> <li>Tee merkintä akseliin tarkasti tiivistepesän otsapinnan kohdalle.</li> <li>Jotta tiiviste voidaan asentaa akseliin täytyy laite osittain purkaa siten, että tiivistepesään päästään käsiin.</li> <li>Mittaa tiivisteiden kokonaispituus ensimmäisestä akselilla olevasta merkistä siihen kohtaan, johon tiivisteiden takaosa tulee sijoittamaan ja tee merkintä akseliin.</li> <li>Voitele akseli mukana toimitetulla rasvalla.</li> <li>Huom. Tiivisteiden kokonaispituus = käyttöpituus (x) + tiivistepesän sisällä oleva staattinen osa.</li> <li>Laita tiivisteiden takaosa toisen merkin kohdalle.</li> <li>Asenna tiivistepesän laippa paikoilleen. (varo vahingoittamasta tiivistettä).</li> <li>Poista suojaava pinnoite tiivistepinnoista.</li> <li>Laita staattinen osa laippaan ja työnnä se oikeaan paikkaan tiivistepesässä.</li> <li>Käytä toimitukseen sisällyttämiä välilevyjä keskittäaksesi tiivisteiden laittamalla ne tiivisteiden ja akseliin väliin tasavälisin kolmeen kohtaan.</li> <li>Kiristä laippa tasaisesti.</li> <li>Kierrä akselia käsin. kuuntele ja tunnustele varmistaaksesi, että akseli pääsee pyörimään vapaasti.</li> <li>Varmista, että pumpun esitäyttö on suoritettu ennen varsinaista käynnistystä.</li> </ol>	<p style="text-align: center;"><b>SE</b></p> <p><b>Översättning av bruksanvisning i original</b></p> <p><b>Kontroller före installation.</b></p> <p>(i) Axelns ytterdiameter är inom toleransområdet <math>\pm 0,05</math> mm (<math>\pm 0,002''</math>).</p> <p>(ii) Axelkast <math>&lt; 0,1</math> mm (<math>0,004''</math>), T.I.R. (total indikatoravläsning).</p> <p>(iii) Axialspel <math>&lt; 0,13</math> mm (<math>0,005''</math>).</p> <p>(iv) Tätningssytan på packboxgaveln kontrolleras.</p> <p>(v) Att det inte finns några vassa kanter som O-tätningens ringen (4) måste passera över.</p> <p>Obs! Under installationen ska tätningarnas ytor hela tiden skyddas. De får inte vidröras, smörjas eller nersmutsas.</p> <p><b>Installationsanvisningar.</b></p> <ol style="list-style-type: none"> <li>Märk axeln direkt under den stationära ytans packning (vanligtvis i linje med packboxens gavel).</li> <li>Du behöver komma åt inne i packboxen för att du ska kunna spädda fast tätningen på axeln (detta kan betyda att du får demontera hela pumpen eller delvis).</li> <li>Mät upp tätningens effektiva längd från det första märket på axeln till dit tätningens bakkant när och gör ett nytt märke där.</li> <li>Smörj axeln med medföljande fett.</li> <li>Obs! Tätningens totallängd = effektiv längd (x) + vad den stationära ytans instick inuti packboxen.</li> <li>Rikta in tätningens bakkant mot med det andra märket, och drag fast stoppskruvarna mot axeln.</li> <li>Montera packboxhuset på utrustningen (undvik att skada tätningen).</li> <li>Ta bort skyddsbeläggningen från tätningssytorna.</li> <li>Sätt in den stationära tätningen och glandret mot packboxen.</li> <li>Använd medföljande mellanlägg för att centrera den stationära tätningens ringen på axeln genom att placera dem mellan den stationära tätningen och axeln på tre jämnt fördelade platser.</li> <li>Dra med jämn fördelning åt glanderbultarna.</li> <li>Rotera axeln för hand. Lyssna och känn efter om det är någon axelkärning etc.</li> <li>Se till att pumpens tätningssområde är luftat före start.</li> </ol>	